

Первичн. примен.	
Справ. N	

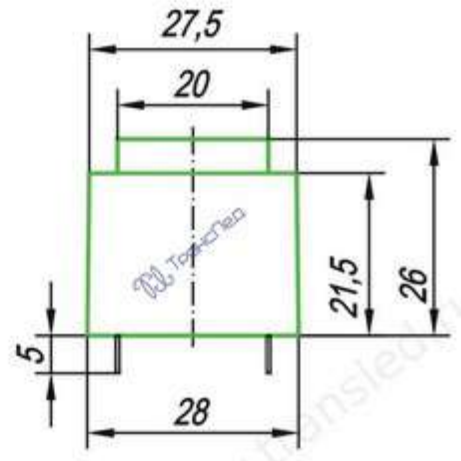
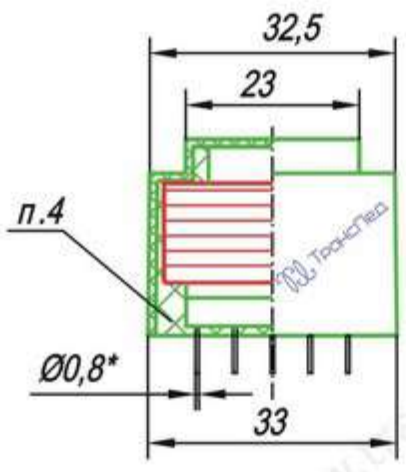
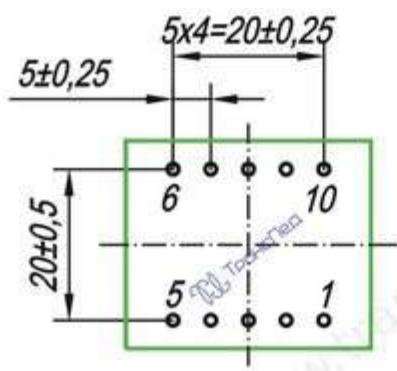

- 1.* Размер для справок.
2. Нумерация выводов показана условно. Количество выводов зависит от исполнения трансформатора.
3. Пластины магнитопровода должны быть плотно прижаты друг к другу, после сборки равномерно покрыть лаком КО -835 ТУ 6-10-931-97.
4. Трансформатор герметизировать компаундом эпоксидным.
5. Тип магнитопровода пластинчатый (пластины EI 30).

Подп. и дата		Инв. N дубл.		Взам. инв. N																																																															
Подп. и дата		Инв. N		Взам. инв. N																																																															
Инв. N подл.		Инв. N		Взам. инв. N		<table border="1"> <tr> <td colspan="5" data-bbox="718 1904 1037 2038" rowspan="2" style="text-align: center;">Трансформатор ТПГ-1</td> <td data-bbox="1173 1892 1252 1937">Лит</td> <td data-bbox="1284 1892 1364 1937">Масса</td> <td data-bbox="1396 1892 1524 1937">Масштаб</td> </tr> <tr> <td data-bbox="151 1937 279 1982">Изм</td> <td data-bbox="279 1937 406 1982">Лист</td> <td data-bbox="406 1937 534 1982">N докум.</td> <td data-bbox="534 1937 662 1982">Подп.</td> <td data-bbox="662 1937 790 1982">Дата</td> <td data-bbox="1173 1937 1252 1982"></td> <td data-bbox="1284 1937 1364 1982" style="text-align: center;">0,08</td> <td data-bbox="1396 1937 1524 1982" style="text-align: center;">1:1</td> </tr> <tr> <td data-bbox="151 1982 279 2027">Разраб.</td> <td colspan="5"></td> <td data-bbox="1173 1982 1252 2027"></td> <td colspan="2"></td> </tr> <tr> <td data-bbox="151 2027 279 2072">Пров.</td> <td colspan="5"></td> <td data-bbox="1173 2027 1252 2072">Лист</td> <td colspan="2" data-bbox="1364 2027 1524 2072">Листов 1</td> </tr> <tr> <td data-bbox="151 2072 279 2116">Т.контр.</td> <td colspan="5"></td> <td colspan="3" data-bbox="1173 2072 1524 2116" style="text-align: center;">ООО "Транслед"</td> </tr> <tr> <td data-bbox="151 2116 279 2161">Н.контр.</td> <td colspan="5"></td> <td colspan="3"></td> </tr> <tr> <td data-bbox="151 2161 279 2206">Утв.</td> <td colspan="5"></td> <td colspan="3"></td> </tr> </table>	Трансформатор ТПГ-1					Лит	Масса	Масштаб	Изм	Лист	N докум.	Подп.	Дата		0,08	1:1	Разраб.									Пров.						Лист	Листов 1		Т.контр.						ООО "Транслед"			Н.контр.									Утв.								
Трансформатор ТПГ-1					Лит	Масса						Масштаб																																																							
					Изм	Лист	N докум.	Подп.	Дата		0,08	1:1																																																							
Разраб.																																																																			
Пров.						Лист	Листов 1																																																												
Т.контр.						ООО "Транслед"																																																													
Н.контр.																																																																			
Утв.																																																																			